

Abri-deux-roues type n° 3N



Rueil-Malmaison (92)

Abri métallique pour vélos ou motos type n° 3N, forme OISEAU design actuel, type pente arrondie vers l'arrière formant paroi de fond, modulaire.

Structure finition acier galvanisé ou thermo-laqué au four finition RAL 50 nuances standards, option autres nuances RAL. Conforme aux DTU / Normes de sécurité neige et Vent NV 65. Toiture habillée en PMMA (type Plexi) 4 mm transparent.

SIMPLE FACE (entrée des vélos par 1 côté seulement). Les vélos sont abrités sous une profondeur du toit de 2,45 m. Possibilité de positionner 2 abris face à face avec un tunnel central.

Modulaire : modules de départ et modules d'extension.

DIMENSIONS: profondeur 2,45 m x hauteur 2,20 m.

Longueurs standards : 3,12 m - 4,18 m - 5,18 m - 6,18 m - 7,24 m - 8,24 m - 9,24 m - autres longueurs sur demande

Par exemple, la longueur de 4,18 m correspond à 10 vélos stationnés sur des supports à hauteur décalée, de type EVOLUTION30000 (nous questionner) permettant de ramener l'entraxe entre 2 vélos à 0,375 m.

Bardages de fond et de côté optionnels harmonisés avec la forme particulière de l'abri, en matière HPL type Polyrey/Trespa

Profilés aluminium en partie haute. Composants normalisés garantissant une réponse professionnelle en matière de dilatation, d'écoulement des eaux et de fixation.

A fixer par scellement direct sur 4 massifs de béton préfabriqués noyés à environ 100 mm sous le sol fini et stabilisé (fourni), ou via des platines soudées à l'ossature et pré-percées (chevillage) en cas de dalle béton existante (dalle : fortement recommandée).

N.B.: les conditions d'ancrage au sol dépendent du poseur et de la nature du sol

SUPPORTS :

Supports-vélos en acier à hauteurs décalées pour optimiser l'espace disponible, et pour que pédales et guidons ne s'entrechoquent pas, pour ménager les jantes. Option : système complémentaire d'accroche du vélo par le cadre ou le guidon (sécurité). Fixation sur platine ou par surlongueur de tube dans béton. Finition GALVA ou RAL standard.

Plan des massifs fourni. Accessoires de fixation non fournis.



Rouen 2008





Ivry/Seine (94)



Dompierre (03)



Paris XIII^e 2009

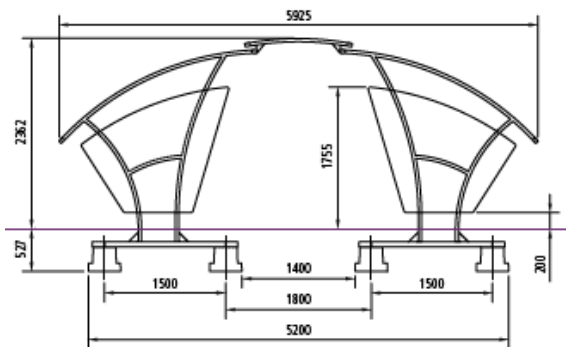
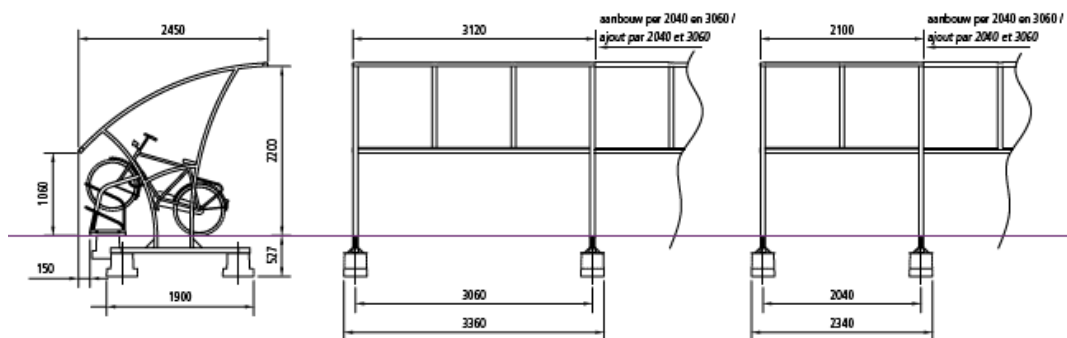

(option des béton préfab.)

Plan : exemple de longueur : LN 7 m. (18 vélos)

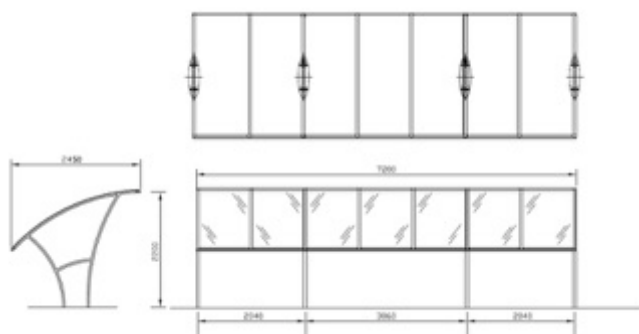

Délai de livraison : environ 6 à 8 semaines hors-congés à confirmer.

